



AG-IP17S

MONITEUR INDUSTRIEL

**ECRAN INDUSTRIEL 17" EN COFFRET SLIM
RESOLUTION SXGA : 1280 x 1024
ALIMENTATION INDUSTRIELLE
VENTILATION PROGRESSIVE**



**ÉTANCHE IP-65
FACE AVANT**

**CHASSIS
COFFRET METAL**

**CACHE
CABLES**

Photos non contractuelles

Les spécifications sont données à titre indicatif ; elles sont susceptibles d'être modifiées sans préavis.

Toutes les marques citées sont déposées par leurs propriétaires respectifs.

ACEL GENESYS SA.S. – Z.A. – 1, route de Galluis – 78940 La Queue Lez Yvelines

Tél : 01.34.86.45.56 – Fax : 01.34.86.42.83 – <http://www.acelgenesys.fr>



AG-IP17S

MONITEUR INDUSTRIEL

SPECIFICATIONS TECHNIQUES

>COFFRET

Tôle traitée 1.5 mm d'épaisseur
Vitre antireflet protégeant l'écran
IP-65 en face avant
COULEUR
Peinture texturée noire RAL-7021
FIXATION VESA 75

>AFFICHAGE / ECRAN

DIAGONALE 17"
SURFACE D'AFFICHAGE : 337 x 270 mm
RÉSOLUTION NATIVE : 1280 x 1024 SXGA
PRISE EN CHARGE DES COULEURS : 16.7 millions
PAS DE MASQUE / PAS DE PIXEL : 0.264 mm
LUMINOSITÉ : 250 cd/m²
CONTRASTE : 500 : 1
ANGLE MAXI. DE VISION HORIZ./VERT. : 150°/ 120°

>CONNECTIQUE (en face arrière)

VGA SUBD 15 points haute densité mâle
Prise secteur : CE22 (AC~)
ANTIVOL Empreinte keylock
Cache câbles

>COMMANDES / VOYANTS

EN FACE ARRIÈRE Bouton marche/arrêt
Voyant d'alimentation
Boutons de réglage de l'écran (OSD)
EN FACE AVANT Touches de réglage de luminosité

>VENTILATION

1 ventilateur à roulement à billes
Progressive asservie à la température ambiante
Bloc filtres anti-poussières démontable

>DIMENSIONS

LARGEUR : 398 mm
HAUTEUR : 330 mm
PROFONDEUR : 73 / 97 mm
POIDS 8 kg

>ALIMENTATION INDUSTRIELLE

(Refroidie par convection naturelle)
ENTRÉE : 85 à 265 VAC
FRÉQUENCE : 47 à 63 Hz
PUISSANCE CONSOMMÉE : 65 W max.

>NORMES

SÉCURITÉ EN60950 - CEM EN55022
EN55024 (EN50081/EN50082)
EN61000-4-2 - EN61000-4-4
EN61000-3-3 - EN61000-4-5
ENV50140 (EN61000-4-3)
ENV50141 (EN61000-4-6)
EN61000-3-2 - EN61000-4-11

>ENVIRONNEMENT

TEMP. AMBIANTE DE FONCTIONNEMENT :
0 / + 50°C
TEMPÉRATURE DE STOCKAGE : - 20 / + 60°C
HUMIDITÉ SANS CONDENSATION : 5 - 95 %
RESISTANCE AUX VIBRATIONS : 0,67G
RESISTANCE AUX CHOCS : 5G

>CABLES

1 câble VGA de 1.80 m
1 câble secteur CE22 de 1.80 m

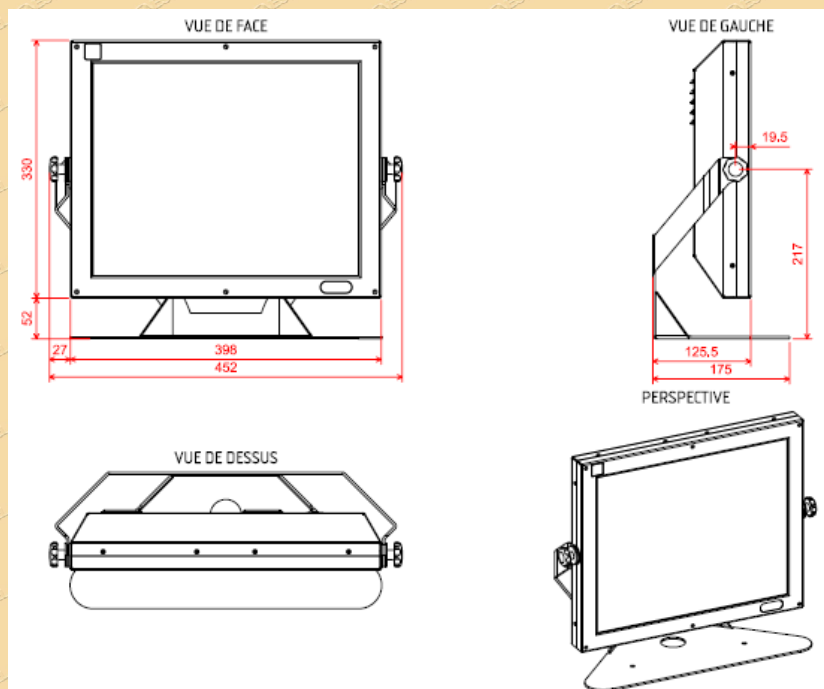

Photos non contractuelles

Les spécifications sont données à titre indicatif ; elles sont susceptibles d'être modifiées sans préavis.

Toutes les marques citées sont déposées par leurs propriétaires respectifs.

ACEL GENESYS S.A.S. – Z.A. – 1, route de Galluis – 78940 La Queue Lez Yvelines

Tél : 01.34.86.45.56 – Fax : 01.34.86.42.83 – <http://www.acelgenesys.fr>